



Snowboarden

Sportreglement 2022

**Special
Olympics**
Nederland





Inhoud

1	Algemene reglementen	4
2	Officiële onderdelen	4
2.1	10 meter glijden lopen/steppen	4
2.2	Glijden.....	4
2.3	Super glijden.....	4
2.4	Beginners Super G	4
2.5	Beginners Giant Slalom	4
2.6	Beginners Slalom	4
2.7	Beginners Parallel Giant Slalom	4
2.8	Gevorderden Super G	4
2.9	Gevorderden Giant Slalom.....	4
2.10	Gevorderden Slalom	4
2.11	Gevorderden Parallel Giant Slalom	4
2.10	Vergevorderde Super G	4
2.11	Vergevorderde Giant Slalom	4
2.12	Vergevorderde Slalom	4
2.13	Vergevorderde Parallel Giant Slalom	4
2.14	Parallel Onderdelen	4
2.15	Unified Events	4
3	Faciliteiten	4
3.1	Hellingen.....	4
3.2	Liften	4
3.3.	Finish gebied	5
3.4	Ski gebied.....	5
3.5	Warming-up voorzieningen.....	5
3.6	Parkeergelegenheid.....	5
3.7	Overdekte faciliteiten	6
4	Uitrusting	6
4.1	De helmen	6
4.2	Snowboardkleding en snowboard.....	6
4.3	Skigebied.....	6
4.4	Onderhoud skigebied.....	6
4.5	Poorten en palen	6
4.6	Parcours indeling en uitrusting.....	7
4.7	Omroepinstallatie.....	7
4.8	Informatieborden	7
4.9	Snowboard repareer uitrusting	7



4.10	Communicatiesysteem.....	7
4.11	Accreditatie personeel en officials.....	7
5	Personeel.....	7
5.1	Wedstrijd jury.....	7
5.2	Overige officials (geen juryleden).....	7
5.3	Overige vrijwilligers.....	8
6	Competitieregels.....	8
6.1	Algemene regels en wijzingen.....	8
6.2	Divisioning.....	8
6.3	Parcours uitzetten.....	8
6.4	Startgebied.....	9
6.5	Toepassing minuten regel.....	9
6.6	Start commando's.....	9
6.7	Poortlijn.....	9
6.8	Correcte passage.....	9
6.9	Wedstrijd opzet.....	9
7	Competitie niveaus.....	10
7.1	Ontwikkeling bij evenementen voor beginnende snowboarders.....	10
7.2	Beginner snowboard course layout.....	12
7.3	Gevorderde snowboard course layout.....	12
7.4	Vergevorderde snowboard course layout.....	13



1 Algemene reglementen

De officiële Special Olympics sportreglementen voor snowboarden zijn van toepassing op alle Special Olympics wedstrijden. Als internationale sportorganisatie heeft Special Olympics deze reglementen opgesteld op basis de Federation Internationale de Ski (FIS) regels voor het snowboarden. Je kunt deze vinden op <http://www.fis-ski.com>. De FIS of de Nationale Raad van Beheer (NGB) reglementen worden gevolgd, tenzij ze in strijd zijn met de officiële Special Olympics sportreglementen voor snowboarden of Artikel I. In dat geval gelden de officiële Special Olympics sportreglementen voor snowboarden van kracht.

Doe een beroep op Artikel 1, [Sport Rules Article 1 \(specialolympics.org\)](http://specialolympics.org) voor meer informatie m.b.t. gedragscodes, trainingsstandaarden, medische en veiligheidsvereisten, divisioning, prijsuitreikingen, criteria voor doorgroei naar hogere competitie levels en Unified Sports®.

2 Officiële onderdelen

Hieronder volgt een lijst van officiële onderdelen die voor Special Olympics beschikbaar zijn. De verscheidenheid aan onderdelen is bedoeld om sporters op elk niveau in staat te stellen het in competitieverband tegen elkaar op te nemen. De Nationale Special Olympics programma's mogen zelf beslissen welke onderdelen ze aanbieden. Coaches zijn verantwoordelijk voor de training en de keuze van onderdelen die de sporter leuk vindt en het beste bij de sporter past.

- 2.1 10 meter glijden lopen/steppen
- 2.2 Glijden
- 2.3 Super glijden
- 2.4 Beginners Super G
- 2.5 Beginners Giant Slalom
- 2.6 Beginners Slalom
- 2.7 Beginners Parallel Giant Slalom
- 2.8 Gevorderden Super G
- 2.9 Gevorderden Giant Slalom
- 2.10 Gevorderden Slalom
- 2.11 Gevorderden Parallel Giant Slalom
- 2.10 Vergeevorderde Super G
- 2.11 Vergeevorderde Giant Slalom
- 2.12 Vergeevorderde Slalom
- 2.13 Vergeevorderde Parallel Giant Slalom
- 2.14 Parallel Onderdelen
- 2.15 Unified Events

3 Faciliteiten

3.1 Hellingen

- 3.1.1 Hellingen moeten geschikt zijn in de lengte, breedte, en de moeilijkheid om vaardigheden snowboarders tegemoet te komen. Alle wedstrijd en trainingslocaties moeten veilig zijn.

3.2 Liften

- 3.2.1 Waar mogelijk zijn de liften direct grenzend aan de wedstrijd en/of training locaties.



3.3. Finish gebied

- 3.3.1 Het finish gebied moet voor alle snowboard wedstrijden voldoende ruimte hebben, zodat de sporter genoeg ruimte heeft om veilig tot stilstand te komen.
- 3.3.2 Waar mogelijk, zal het gehele gebied worden afgezet. Zodanig dat toeschouwers geen toegang hebben tot dit gebied. (zie finishgebied diagram)

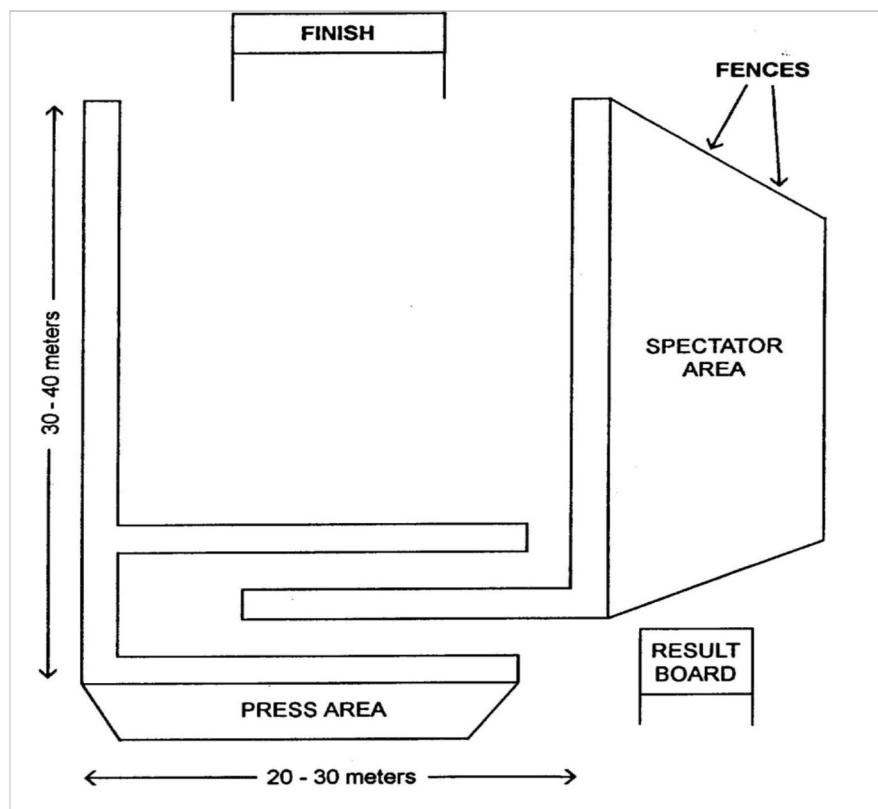

3.4 Ski gebied

- 3.4.1 Het snowboard gebied moet altijd ter beschikking zijn voor de snowboard officials, zodat alle medische voorzieningen en procedures gehanteerd kunnen worden.
- 3.4.2 De medische vrijwilliger moet vooraf het skigebied goed verkennen en vooraf in kennis gesteld worden van het evenement, zodat hij/zij de medische procedures kan coördineren. Op de meeste ski locaties, wordt dit gedefinieerd als de verantwoordelijkheid van het skigebied

3.5 Warming-up voorzieningen

- 3.5.1 Warming up voorzieningen dienen direct bij de pistes en de parkeerplaatsen bereikbaar te zijn.
- 3.5.2 De faciliteiten moeten groot genoeg zijn om de Special Olympics groep in geval van ongunstige weersomstandigheden tegemoet te komen.
- 3.5.3 Vrijwilligers registratie moet binnen worden uitgevoerd.
- 3.5.4 Prijsuitreikingen mogen alleen in geval van slecht weer binnen worden uitgevoerd.

3.6 Parkeergelegenheid

- 3.6.1 De parkeerplaats bij het skigebied moet voldoende parkeerplaatsen hebben voor de vrijwilligers, Special Olympics personeel, coaches en deelnemende sporters.
- 3.6.2 Voldoende parkeergelegenheid voor mensen met een lichamelijke handicap moet beschikbaar zijn.
- 3.6.3 Een eerste hulp auto (ambulance) moet ter plaatse kunnen komen.



3.7 Overdekte faciliteiten

- 3.7.1 Snowboardberging
- 3.7.2 Voorbereidingsruimte
- 3.7.3 Opslagruimte voor de Special Olympics uitrusting
- 3.7.4 Verhuur van snowboards
- 3.7.5 Ruimte voor de hoofdcoach meeting
- 3.7.6 Overdekte faciliteiten:
 - 3.7.6.1 Officials meeting ruimte
 - 3.7.6.2 Wedstrijdsecretariaat
 - 3.7.6.3 Startgebied

4 Uitrusting

4.1 De helmen

- 4.1.1 Het dragen van een skihelm is verplicht. En geldt voor alle deelnemers en voorlopers bij alle officiële trainingen en wedstrijden, voor alle niveaus op alle onderdelen. Een helm moet voldoen aan de FIS specificaties. Indien een FIS helm niet beschikbaar is, dan is een helm goedgekeurd door ASTM F2040 of CE EN 1077 B voor snowboard racing vereist.

4.2 Snowboardkleding en snowboard

- 4.2.2 Alle deelnemers zijn verplicht om passende snowboard kledij (snowboarden of skiën broek, jas, handschoenen, etc.) te dragen. De startofficial is bevoegdheid om een sporter niet te laten starten totdat de juiste correctie(s) zijn gemaakt.
- 4.2.1 Een deelnemer moet dezelfde kleding en materiaal voor divisioning en finales gebruiken. Veranderingen van kledij, van een jas naar afdalingspak is niet toegestaan. Ook verandering van materiaal freestyle board naar race board leidt tot diskwalificatie.

4.3 Skigebied

- 4.3.1 Het skigebied wordt door de ski patrouille vooraf bekeken of deze voldoet aan alle medische behoeften en procedures bij alle evenementen. De medische vrijwilliger zal dit verder coördineren.

4.4 Onderhoud skigebied

- 4.4.1 Sneeuw piste: Het skigebied moet voldoende sneeuw hebben voor alle evenementen. Bij verslechterende sneeuwcondities zal er onderhoud worden gepleegd middels (harken, schoppen, chemicaliën om de sneeuw te verharden). Dit valt onder de verantwoordelijkheid van het skigebied.
- 4.4.2 Kunststofpiste: Kunststofmatten dienen aaneengesloten vast te liggen op de ondergrond en zijn een verantwoordelijkheid van het skigebied.

4.5 Poorten en palen

- 4.5.1 Een single pole Slalompoort bestaat uit een set van 1 lange niet knikbare paal, waaraan een driehoekige vlag is geschoven die in een punt uitloopt naar een stuurpaal. Een korte knikbare paal, ook wel stubby genoemd. De driehoekige vlag tussen stuurpaal en rechte paal, ligt met de onderzijde op de sneeuw of kunststofmat. Bij aanboarden van de vlag moet deze van de stubby los kunnen komen zonder dat de boarder blijft hangen. De bevestiging gaat met bijvoorbeeld klittenband.
- 4.5.2 Een Reuzenslalom poort, een Super-G poort en Parallel Reuzenslalom poort bestaat uit twee set slalompoorten



4.6 Parcours indeling en uitrusting

4.6.1 Een grondboor en schroefsleutel moet beschikbaar worden gesteld voor de parcours uitzetter.

4.6.2 Adequate bescherming voor de start en finish gebieden moeten worden verstrekt

Veiligheidsnetten en of stootkussens kunnen worden gebruikt.

4.6.3 Waar mogelijk dient om veiligheidsredenen het parcours te worden afgeschermd door voor het publiek. Veiligheidsnetten, sneeuw schermen, en beschermende stootkussens dit valt onder de verantwoordelijkheid van het skigebied.

4.6.4 Er dienen start en finish banners te worden gebruikt.

4.6.5 Waar mogelijk, dient elektrische tijdswaarneming , met een back-up systeem te worden gebruikt. Wanneer dit niet mogelijk is, dan dient er hand geklokte tijdwaarneming plaats te vinden. Poortofficials zijn verantwoordelijk voor de timing van de 1 minuut regel.

4.6.6 Wedstrijd parcoursen voor snowboarden zullen worden neergezet op verschillende locaties van alpine ski racing accommodatie. Wanneer dit mogelijk is, zullen poorten voor Snowboarden worden gebruikt in plaats van alpine reuzeslalom poorten.

4.7 Omroepinstallatie

4.7.1 De omroepinstallatie moet beschikbaar zijn voor:

4.7.2 Aankondigen van start wedstrijden en resultaten.

4.7.2 Verslaggeving van de wedstrijd

4.8 Informatieborden

4.8.1 Startvolgorde bord: Is geplaatst bij het begin van de lift en bevat de skiërs startvolgorde, startnummer, en andere relevante informatie.

4.8.2 Resultaat bord: zal buiten de finish gebied worden geplaatst om van de deelnemers hun resultaten gedurende de wedstrijd weer te geven.

4.8.3 Algemene informatie Bord: Zal worden geplaatst in de nabijheid van de race-locaties, prijzen gebied, en bevat algemene informatie en mededelingen betreffende het event.

4.9 Snowboard repareer uitrusting

4.9.1 Reparatie uitrusting wordt door gecertificeerde personeel tijdens de races ingezet.

4.10 Communicatiesysteem

4.10.1 Communicatiesysteem op de wedstrijd baan, medisch personeel, vrijwilligers coördinatoren en officials. De wedstrijdleiding heeft een eigen communicatiesysteem.

4.11 Accreditatie personeel en officials

4.11.1 Op sommige momenten is het nuttig en noodzakelijk dat officials zich tijdens het evenement kunnen identificeren. Gastorganisaties kunnen ook arm/polsbandjes, windjack of hoofddekseel aanbieden.

5 Personeel

5.1 Wedstrijd jury

5.1.1 Technisch Gedelegeerde

5.1.2 Wedstrijdleider

5.1.3 Hoofdpoortwachter

5.1.4 Scheidsrechter (alleen bij Super-G)

5.2 Overige officials (geen juryleden)

5.2.1 Parcours uitzetter

5.2.2 Assistent parcours uitzetter



- 5.2.3 Start official
- 5.2.4 Finish official
- 5.2.5 Poortwachters
- 5.2.6 Hoofd tijdwaarneming en registratie
- 5.2.7 Hoofd wedstrijd secretariaat
- 5.2.8 Hoofd medische post
- 5.2.9 Hoofd informatie
- 5.2.10 Chef wedstrijd materiaal

5.3 Overige vrijwilligers

- 5.3.1 Bediening skilift
- 5.3.2 Voorlopers
- 5.3.3 Parcours beveiliging en stewards
- 5.3.4 Parcours hulpen
- 5.3.5 Tijdwaarneming en berekening
- 5.3.6 Medische ski post
- 5.3.7 Renners
- 5.3.8 Assistenten van de start en finish scheidsrechters.
- 5.3.9 Omroepers

6 Competitieregels

6.1 Algemene regels en wijzingen

- 6.1.1 FIS regels bieden Special Olympics sporters en de competitieleiders van de voordelen van gestandaardiseerde snowboard competities wereldwijd. Men moet niet vergeten dat de FIS regels werden geschreven voor wedstrijden van sporters met een hoge capaciteit. Een klein percentage van de Special Olympics sporters heeft hoog niveau qua oefening. Vandaar dat het belangrijk is dat alle Special Olympics sporters ieder op eigen niveau moeten kunnen deelnemen.

FIS regels voor snowboarding (aantal poortjes, lengte en hoogteverschil) wat in een parcours vereist wordt, zijn in de meeste gevallen te steil en lang voor de glijders van de lagere niveaus. Special Olympics snowboard parkoersen zijn gewijzigd ten opzichte van de FIS regels om onze atleten tegemoet te komen. De regels voor het instellen van het parkoers, dat wil zeggen, het aantal poorten, afstand van poort tot poort, start en finish eisen, blijven grotendeels dezelfde als FIS regels. Specifieke snowboard wijzigingen vervangt FIS-eisen zoals vermeld in de officiële Special Olympics sportreglementen voor snowboarden. Sporters die de vaardigheden nog niet meester zijn om deel te nemen op het beginners-niveau (Novice), kunnen deelnemen aan de 10 meter glijden en/of super glijden.

6.2 Divisioning

- 6.2.1 Alle coaches worden er aan herinnerd om de secties in Artikel 1 van het officiële Special Olympics Winter Sport Reglement met de uitleg over de divisioning en de leeftijdsgroepen na te kijken.
- 6.2.2 Beginners (Novice), gevorderden (Intermediate), en vergevorderden (Advanced) niveau, krijgen 2 pogingen op een voor hun niveau aangepaste slalom, reuzenslalom, Super G en **Parallel Reuzen Slalom**. Waarbij de snelste tijd gebruikt zal worden voor het vaststellen van hun divisioning voor de wedstrijd.

6.3 Parcours uitzetten

- 6.3.1 Parcours uitzetten in de onderdelen voor het lagere vaardigheidsniveau (lopen en glijden) mag uitgezet worden met poorten in dezelfde kleur.
- 6.3.2 Bij lang glijden wordt het parcours uitgezet met gebruik van afwisselend rode en blauwe poorten.



6.4 Startgebied

- 6.4.1 Alle start gebieden moeten egaal en vlak zijn, waardoor de wedstrijdathleten ontspannen of startklaar kunnen staan.
- 6.4.2 Zorg moet worden besteed aan een gemakkelijke toegang tot dit gebied, evenals het veiligstellen van het gebied van de doorstroming van het grote publiek.

6.5 Toepassing minuten regel

- 6.5.1 Tijdens de wedstrijd, als de wedstrijdathleet van de algemene richting van de lijn van het parkoers gaat (valt of mist een poort, enz.) Dat heeft hij / zij een tijdslimiet om de race correct te hervatten.
- 6.5.2 Een deelnemer die er niet voldoet aan deze limiet, of hulp aanneemt van welke aard, zal worden gediskwalificeerd.
De tijdslimiet voor beginners, gevorderden en vergevorderden is 1 minuut.
Poortwachters zijn verantwoordelijk voor het handhaven van de tijdslimiet.
Diskwalificatie zal door de dichtsbijstaande poortwachter worden vastgesteld en op de poortwachterskaart worden vermeld.

6.6 Start commando's

- 6.6.1 Voor alle Special Olympics alpine evenementen van elk niveau geldt de volgende startprocedure en commando's, 5,4,3,2,1 GO.
- 6.6.1 De tijd loopt wanneer de sporter met de schoen over de startlijn gaat of wanneer de elektrische tijdregistratie wordt geactiveerd.

6.7 Poortlijn

- 6.7.1 De poortlijn in de reuzenslalom en Super-G, waar een poort bestaat uit twee poortpalen met een poortvlag ertussen, is de denkbeeldig kortste lijn tussen de twee binnenste palen op grond (sneeuw) niveau.
- 6.7.1 De poortlijn In een enkele paal slalom (one Pole Slalom) is de poortlijn de denkbeeldige lijn vanaf de draaipaal haaks op de skirichting op grond (sneeuw) niveau.

6.8 Correcte passage

- 6.8.1 Een poortlijn is correct gepasseerd wanneer de snowboard punt en beide voeten van de snowboarder de poortlijn zijn gepasseerd.
- 6.8.1 De start- en finishlijn zijn hetzelfde als de poortlijn.

6.9 Wedstrijd opzet

- 6.9.1 Slalom en Reuzenslalom
 - 6.9.1.1 Slalom en Reuzenslalom races worden gehouden over 2 omlopen met een gemeten tijd. Van elke discipline worden beide tijden samengeteld en gelden voor het eindresultaat.
De jury kan besluiten om de snelste tijd uit de twee gemaakte tijden als eindresultaat te laten gelden. In dat geval zijn de 1^e en 2^e omloop in dezelfde slalom.
Dit besluit zal voorafgaande aan de wedstrijd in het coachoverleg worden kenbaar gemaakt.
 - 6.9.1.2 In beide disciplines is de gemeten tijd gemaakt in de eerste omloop bepalend voor de startvolgorde voor de 2^e omloop per divisioning.
 - 6.9.1.3 De jury bepaalt of de eerste slalom gehandhaafd blijft voor de 2^e run of dat er een nieuwe gestoken gaat worden.
 - 6.9.1.4 In de 2e omloop start dan per divisioning. De langzaamste deelnemer als eerste en de snelste deelnemer als laatste.
 - 6.9.1.5 Gediskwalificeerde deelnemer uit de eerste omloop, mag een 2e omloop maken (buiten mededinging om het eindklassement) en start dan als laatste van de divisioning.
- 6.9.2 Super-G
 - 6.9.2.1 De wedstrijdjury kan de moeilijkheidsgraad van het Super-G parcours aanpassen aan het niveau van de deelnemers.



- 6.9.2.2 Voorafgaand aan het wedstrijdevenement is een Super-G trainingsrun noodzakelijk voor alle deelnemers.
- 6.9.2.3 De wedstrijd organisatie kan er voor kiezen om deze run met tijdmeting te doen. Dit zal geen invloed hebben op de divisioning voor de wedstrijd.
- 6.9.2.4 De Super-G wedstrijd gaat over één omloop.

7 Competitie niveaus

7.1 Ontwikkeling bij evenementen voor beginnende snowboarders

7.1.1 10 meter lopen

7.1.1.1 Schematische voorstelling

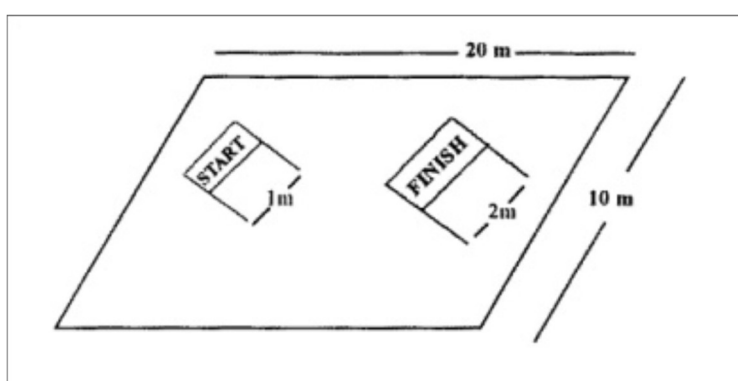

7.1.1.2 Opzet parcours lopen

- 7.1.1.2.1 Baken een vlak gebied af, bepaald uit 20 bij 10 meter
- 7.1.1.2.2 Dicht bij het centraal onderkomen kan nuttig zijn
- 7.1.1.2.3 Plaats voor de startpositie, twee slalompalen 1 meter uit elkaar waartussen een startlijn is aangegeven op de sneeuw (verf kleur)
- 7.1.1.2.4 Zet op 10 meter na de start, 2 slalompalen op een breedte van 2 meter uit elkaar, waartussen een finishlijn is aangegeven op de sneeuw (verfkleur)

7.1.1.3 Race procedure

- 7.1.1.3.1 Deelnemers staan op snowboard aan start, waarbij de voorste skischoen.
- 7.1.1.3.2 De deelnemer start op het startcommando "5.4.3.2.1. GO" Indien de deelnemer een probleem heeft met het starten, mag de startscheidrechter de deelnemer behulpzaam zijn met het begin van zijn voortgaande beweging.
- 7.1.1.3.3 De tijd gaat in zodra de deelnemer met zijn eerste voet de startlijn passeert.
- 7.1.1.3.4 De deelnemer loopt/stept met glijdende beweging van de start naar de finish.
- 7.1.1.3.5 De tijd stopt als de eerste voet de finishlijn passeert.



7.1.2 Beginner Glijden

7.1.2.1 Schematische voorstelling

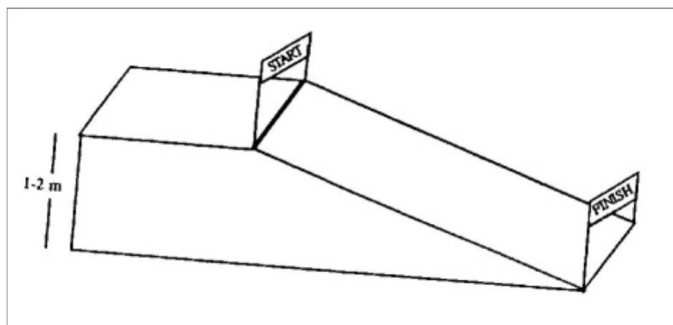

7.1.2.2 Opzet parcours Glijden

- 7.1.2.2.1 Het parcours moet een hoogteverschil hebben van 1 tot 2 meter.
- 7.1.2.2.2 Het parcours moet een lengte hebben van 10 tot 15 meter.
- 7.1.2.2.3 Het parcours moet een constante helling hebben tot aan de finish.
- 7.1.2.2.4 De startplaats dient vlak te zijn tot waar de startlijn over gaat in het glooiende parcours.
- 7.1.2.2.5 Plaats de startpalen op een breedte van 1 meter uit elkaar, waartussen de startlijn ligt (verf kleur).
- 7.1.2.2.6 Plaats de finishpalen op een breedte van 4 meter uit elkaar, waartussen de finishlijn ligt (verf kleur). Gebruik indien mogelijk een finishdoek.

7.1.2.3 Race procedure

- 7.1.2.3.1 Deelnemers staan op snowboard aan start, waarbij de beide skischoenen zijn aangebonden aan het board. En heeft als starthulp links en rechts een startpaal met een handvat of beugel.
- 7.1.2.3.2 De deelnemer start op het startcommando "5.4.3.2.1. GO" Indien de deelnemer een groot probleem heeft met het starten, mag de startscheidsrechter de deelnemer behulpzaam zijn met het begin van zijn voortgaande beweging.
- 7.1.2.3.3 De tijd gaat in zodra de deelnemer met zijn eerste voet de startlijn passeert.
- 7.1.2.3.4 De deelnemer glijdt van start naar finish.
- 7.1.2.3.5 De tijd stopt als de eerste voet de finishlijn passeert.

7.1.3 Lang Glijden

7.1.3.1 Schematische voorstelling

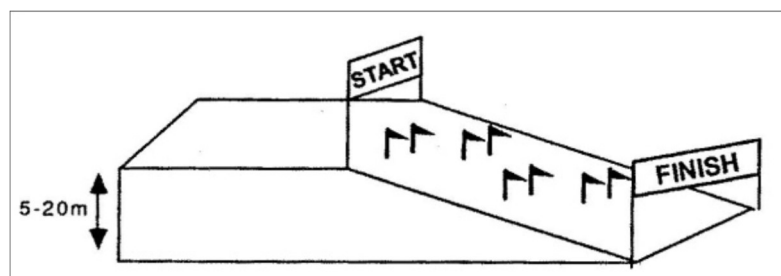

7.1.3.2 Opzet parcours Lang Glijden (beginners parcours dicht bij het centraal onderkomen)

- 7.1.3.2.1 Het parcours moet een hoogteverschil hebben van 5 tot 20 meter.
- 7.1.3.2.2 Het parcours moet een breedte hebben van minimaal 25 meter.
- 7.1.3.2.3 Het parcours moet een lengte hebben van 50 tot 100 meter.]



- 7.1.3.2.4 De hellingshoek van het parcours moet regelmatig en constant zijn, zonder kuilen en hobbels.
- 7.1.3.2.5 Plaats de startpalen op een breedte van minder dan 1 meter uit elkaar, waartussen de startlijn ligt (verf kleur).
- 7.1.3.2.6 Plaats de finishpalen op een breedte van 4 meter uit elkaar, waartussen de finishlijn ligt (verf kleur). Gebruik indien mogelijk een finishdoek.
- 7.1.3.2.7 Plaats 4 tot 6 poorten ritmisch gestoken, voor een gelijkmatig glijden en maken van bochten over de lengte van het parcours.
- 7.1.3.2.8 De startplaats dient vlak te zijn tot waar de startlijn of plaats van de startapparatuur over gaat in het hellende parcours. De startlijn is minder dan 1 meter breed.
- 7.1.3.2.9 Het finishgebied is ten minste 4 meter breed en gaat na de finishlijn over in een vlak terrein.
- 7.1.3.3 Race procedures
 - 7.1.3.3.1 Deelnemers vertrekken op het startcommando "5.4.3.2.1. GO".
 - 7.1.3.3.2 De starttijd gaat in als de deelnemer met zijn voorste voet de startlijn passeert. Of de startpoort opent bij elektronische tijdwaarneming.
 - 7.1.3.3.3 De tijd stopt als de deelnemer met zijn eerste voet de finishlijn passeert.

7.2 Beginner snowboard course layout

	Event	Poorten	Hoogteverschil	Breedte	Niveau
7.2.1.	Slalom	5 – 15	15 – 50m	40 m	Beginners
7.2.2.	Giant Slalom	5 – 15	20 – 70m	40 m	Beginners
7.2.3.	Super G	5 – 12	25 – 70m	40 m	Beginners
7.2.4.	Parallel Giant Slalom	5 - 15	20 – 70 m	40 m	Beginners

7.3 Gevorderde snowboard course layout

	Event	Poorten	Hoogteverschil	Breedte	Niveau
7.3.1.	Slalom	15 – 30	30 – 100m	40 m	Gevorderden
7.3.2.	Giant Slalom	15 – 30	50 – 150m	40 m	Gevorderden
7.3.3.	Super G	10 – 20	50 – 200 m	40 m	Gevorderden
7.3.4	Parallel Giant Slalom	15 – 25	50 – 150 m	40 - m	Gevorderden



7.4 Vergevorderde snowboard course layout

	Event	Poorten	Hoogteverschil	Breedte	Niveau
7.4.1.	Slalom	20 – 45	60 – 200 m	40 m	Vergevorderde
7.4.2.	Giant Slalom	20 – 40	100 – 300 m	40 m	Vergevorderde
7.4.3.	Super G	15 – 35	150 – 350 m	40 m	Vergevorderde
7.4.4.	Parallel Giant Slalom	15 - 25	50 – 200 m	40 m	Vergevorderde

7.5 Parallel en Unified Events snowboard course layout

	Event	Poorten	Hoogteverschil	Breedte	Niveau
7.5.1.	Parallel Giant Slalom	15 - 25	50 – 200 m	40 m	Beginners / Vergevorderden

7.5.1 De afstand tussen Stuurpaal en stuurpaal zal groter zijn dan slalom maar kleiner dan GS.

Opmerking:

Voor wedstrijden, waar niet aan het hoogteverschil en aantal poorten kan worden voldaan, zal de wedstrijdjury over aanpassingen beslissen.